

LUBRICANTES PARA **VEHÍCULO PESADO**



01 INTRODUCCIÓN

Somos una **empresa global de energía y química** que opera de principio a fin en todas las etapas de la cadena de valor del petróleo y el gas. Asimismo, fabricamos productos a partir de materias primas de origen vegetal y operamos en el sector de las energías renovables. Apostamos por **minimizar el impacto medioambiental** de nuestros productos, buscando siempre la reducción de emisiones para una mejor calidad del aire.

Nuestros más de 90 años de experiencia nos convierten en una de las empresas **líderes del sector energético en España y nos permiten desarrollar en los cinco continentes nuestras actividades** en una veintena de países a través de las áreas de negocio de Exploración y Producción, Refino, Química, Comercial y el área de Trading, Gas y Electricidad y Renovables. Nuestra **excelencia técnica y capacidad de adaptación** nos impulsan a acercar lo mejor de la energía a cada realidad.

Un equipo de **más de 10.000 profesionales** de todo el mundo lo hacemos posible apoyándonos en valores como **la seguridad, la sostenibilidad, la mejora continua, el liderazgo y la solidaridad**. Todo esto hace que seamos una empresa sólida y actuemos de forma eficiente adaptándonos a una demanda energética diversa y afrontando los desafíos de la transición energética. Con nuestras actividades estamos presentes en el día a día: desde la electricidad y el transporte que utilizamos, hasta la calefacción o el detergente que usamos en nuestros hogares.

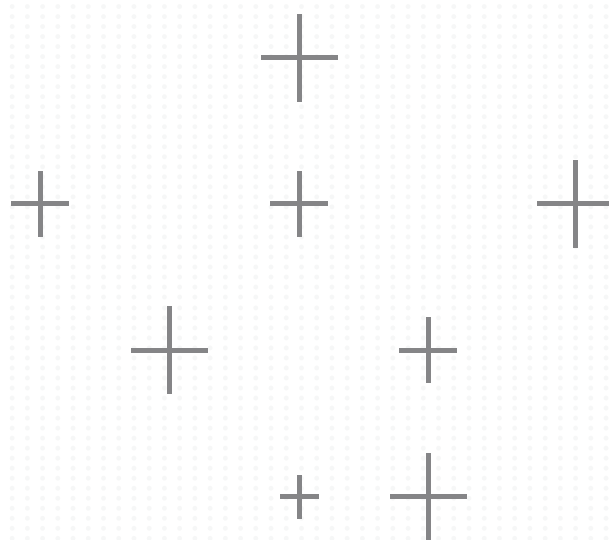

SOSTENIBILIDAD

Apostamos por la sostenibilidad y para ello analizamos los impactos en el medio ambiente a lo largo de todo el ciclo de vida de nuestros productos, mediante un **Análisis de Ciclo de Vida y Huellas de Carbono**, con el objetivo de poder reducirlos. Sólo así garantizaremos una de nuestras prioridades: la máxima protección del medio ambiente.

ÉTICA

El compromiso de Cepsa es **crecer de forma sostenible**, apoyándonos en unos principios y valores éticos que refuercen nuestra identidad y nos permitan llevar a cabo nuestro trabajo como empresa íntegra y responsable con la sociedad. Por ello, todos los profesionales de Cepsa tenemos como guía el **Código de Ética y Conducta**, donde recogemos los principios y normas de comportamiento que debemos seguir todos los que formamos parte de este equipo.

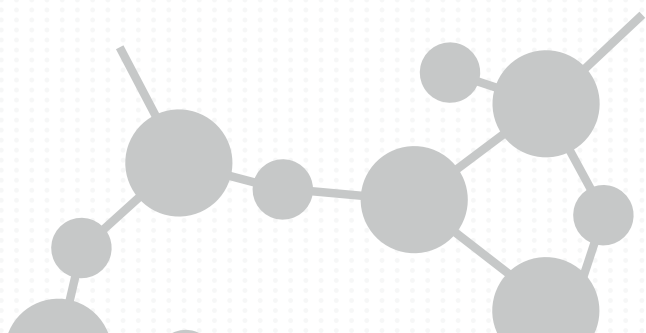

02 LUBRICANTES PARA EL MOTOR

En Cepsa hemos desarrollado una **nueva gama de productos lubricantes enfocados a motor de vehículo pesado**, ofreciendo a nuestros clientes, la alternativa óptima a cada una de sus necesidades. Descubre la nueva gama de **lubricantes Traction** para vehículo pesado. Desarrollados para liderar la nueva era de tu motor.



TRACTION PRO LS

Cepsa presenta los productos 100% sintéticos de calidad Premium que cumplen con las especificaciones más severas de los constructores americanos y europeos, proporcionándoles un carácter universal.



TRACTION PRO LS 5W30

Lubricante 100% sintético formulado con las más novedosas tecnologías de aditivos y una viscosidad que promueve el ahorro de combustible de hasta un 1% a la vez que asegura la protección del equipo y elevados periodos de cambio. Contiene un bajo contenido en cenizas (SAPS) diseñado para motorizaciones Euro VI y anteriores, avalado por las principales especificaciones de última generación de fabricantes europeos y americanos que le proporcionan un carácter universal.

Es compatible con los sistemas de post-tratamiento de gases de escape (DPF/SCR/EGR) y adecuado para motores que emplean gas natural (GNC) como combustible.



ACEA E6/E9/E4/E7; API CK-4; MAN M 3677/3775/3477/3271-1; MB-Approval 228.52; Volvo VDS-4.5; Renault RLD-3; Mack EOS-4.5; Scania LDF-4; Detroit Diesel DDC93K222; Cummins CES 20086; MTU Type 3.1; Deutz DQC IV-18 LA; CAT ECF-3; DAF Extended Drain; Iveco; JASO DH-2

TRACTION PRO LS 10W40

Lubricante 100% sintético formulado con las más novedosas tecnologías de aditivos. Asegura la protección del equipo así como elevados periodos de cambio.

Producto con bajo contenido en cenizas (SAPS) diseñado para motorizaciones Euro VI y anteriores, avalado por las principales especificaciones de última generación de fabricantes europeos y americanos que le proporcionan un carácter universal.

Es compatible con los sistemas de post-tratamiento de gases de escape (DPF/SCR/EGR) y adecuado para motores que emplean gas natural (GNC) como combustible.



ACEA E6/E9/E4/E7; API CJ-4; MAN M 3477/3575/3271-1; MB-Approval 228.51; Volvo VDS-4; Renault RLD-3; Mack EO-O Premium Plus; Scania LA; Detroit Diesel DDC93K218; Cummins CES 20081; MTU Type 3.1; Deutz DQC IV-10 LA; CAT ECF-3; JASO DH-2; VOITH Retarder Class B; MB 235.28; DAF Extended Drain; Iveco



TRACTION ADVANCED

Cepsa presenta la gama de lubricantes de alta calidad que proporciona una solución óptima de lubricación adaptada a cada motor. Los productos están enfocados a cubrir todos los requerimientos de las motorizaciones Euro VI y anteriores junto con las especificaciones de los principales fabricantes.



TRACTION ADVANCED LE 5W30

Lubricante 100% sintético de bajo contenido en cenizas (SAPS) que proporciona periodos de cambio extendidos y ahorro de combustible. Válido para las motorizaciones más exigentes EURO VI que incorporan sistemas de post-tratamiento de gases de escape (DPF/SCR/EGR), y apto para motorizaciones anteriores.

Cumple con las especificaciones más exigentes de los principales constructores europeos y americanos, y es adecuado para motores que emplean gas natural (GNC) como combustible.



ACEA E6/E9/E7; API CK-4; MAN M 3677/3775/3477/3271-1; MB-Approval 228.52; Volvo VDS-4.5; Renault RLD-3; Mack EOS-4.5; Scania Low Ash; Detroit Diesel DDC93K222; Cummins CES 20086; MTU Type 3.1; Deutz DQC IV-18 LA; CAT ECF-3; Ford WSS-M2C213-A; Iveco 18-1804 TLS E9; DAF Extended Drain; JASO DH-2

TRACTION ADVANCED LE 10W40

Lubricante de largo periodo de cambio formulado con tecnología sintética y bajo contenido en cenizas (SAPS). Válido para las motorizaciones más exigentes EURO VI que incorporan sistemas de post-tratamiento de gases de escape (DPF/SCR/EGR), y apto para motorizaciones anteriores.

Cumple con las especificaciones más exigentes de los principales constructores europeos y americanos, y es adecuado para motores que emplean gas natural (GNC) como combustible.



ACEA E6/E7/E9; API CJ-4; MAN M 3477/3271-1; MB-Approval 228.51; Volvo VDS-4; Renault RLD-3; Mack EO-O Premium Plus; Scania LA; Detroit Diesel DDC93K218; Cummins CES 20081; MTU Type 3.1; Deutz DQC IV-10 LA; CAT ECF-3; JASO DH-2

TRACTION ADVANCED LE 10W30

Lubricante 100% sintético de bajo contenido en cenizas (SAPS), elevado periodo de cambio y propiedades de ahorro de combustible. Válido para las motorizaciones más exigentes EURO VI que incorporan sistemas de post-tratamiento de gases de escape (DPF/SCR/EGR), y apto para motorizaciones anteriores.

Cumple con las especificaciones más exigentes de los principales constructores europeos y americanos, y es adecuado para motores que emplean gas natural (GNC) como combustible.



ACEA E6/E7/E9; API CK-4; MAN M 3677/3477/3271-1; MB-Approval 228.51; Volvo VDS-4; Renault RLD-3; Mack EO-O Premium Plus; Detroit Diesel DDC93K218; Cummins CES 20081; MTU Type 3.1; Deutz DQC IV-10 LA; CAT ECF-3; JASO DH-2

TRACTION ADVANCED LS 10W30

Lubricante formulado con tecnología sintética y bajo contenido en cenizas (SAPS), adecuado para las motorizaciones europeas y americanas más exigentes Euro VI y anteriores.

Producto con propiedades de ahorro de combustible y compatible con los sistemas de post-tratamiento de gases de escape (DPF/SCR/EGR), que cumple con las especificaciones más exigentes de los principales constructores americanos. Válido tanto para motorizaciones de ruta y carretera como para maquinaria de obra pública.



ACEA E9/E7; API CK-4; MAN M 3775/3575; MB-Approval 228.31; Volvo VDS-4.5; Renault RLD-3; Mack EOS-4.5; Detroit Diesel DDC93K222; Cummins CES 20086; MTU Type 2.1; Deutz DQC III-10 LA; CAT ECF-3; Ford WSS M2C171-F1

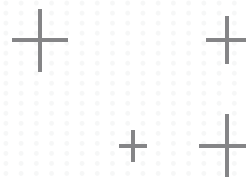

TRACTION ADVANCED LS 15W40

Lubricante formulado con bases Premium y bajo contenido en cenizas (SAPS), adecuado para las motorizaciones europeas y americanas más exigentes Euro VI y anteriores.

Producto compatible con los sistemas de post-tratamiento de gases de escape (DPF/SCR/EGR), que cumple con las especificaciones más exigentes de los principales constructores americanos.

Válido tanto para motorizaciones de ruta y carretera como para maquinaria de obra pública.



ACEA E9/E7; API CK-4; MAN M 3775/3575; MB-Approval 228.31; Volvo VDS-4.5; Renault RLD-3; Mack EOS-4.5; Detroit Diesel DDC93K222; Cummins CES 20086; MTU Type 2.1; Deutz DQC III-10 LA; CAT ECF-3; Ford WSS M2C171-F1

TRACTION ADVANCED LD 5W30

Lubricante 100% sintético para las motorizaciones europeas Euro V y anteriores que equipen sistemas de postratamiento de gases (SCR/EGR) excluyendo el filtro de partículas (DPF). Proporciona altos periodos de drenaje al usuario final, así como ahorros de combustible debido a su baja viscosidad. Dispone de un alto poder detergente/dispersante que genera un mayor poder de limpieza frente a los competidores del mercado.



ACEA E4/E7; MAN M 3277; MB-Approval 228.5; Volvo VDS-3; Renault RLD-2; Mack EO-N; Scania LDF-3; Cummins CES 20077; MTU Type 3; Deutz DQC IV-10; Voith Retarder Class B; MB 235.28; DAF Extended Drain

TRACTION ADVANCED LD 10W40

Lubricante 100% sintético de largo periodo de cambio, idóneo para las motorizaciones europeas Euro V y anteriores que equipen sistemas de postratamiento de gases (SCR/EGR) excluyendo el filtro de partículas (DPF), así como para motorizaciones Euro VI de Scania. Dispone de un alto poder detergente/dispersante que genera un mayor poder de limpieza frente a los competidores del mercado.



ACEA E4/E7; MAN M 3277; MB-Approval 228.5; Volvo VDS-3; Renault RLD-2; Mack EO-N; Scania LDF-3; Cummins CES 20072; MTU Type 3; Deutz DQC III-10; DAF Extended Drain

TRACTION ADVANCED 10W40

Lubricante 100% sintético de largo periodo de cambio, adecuado para las motorizaciones europeas Euro V y anteriores que equipen sistemas de postratamiento de gases (SCR/EGR) excluyendo el filtro de partículas (DPF).



ACEA E4/E7; API CI-4; MAN M 3377/3277; MB-Approval 228.5; Volvo VDS-3; Renault RLD-2; Mack EO-N; Detroit Diesel DDC93K215; Cummins CES 20078; MTU Type 3; Deutz DQC IV-10; Global DHD-1

TRACTION MAX

Para aquellas motorizaciones EURO V y anteriores que no equipen sistema de post tratamiento de gases tipo DPF y se rigen por las categorías ACEA actualmente en vigor, Cepsa ofrece la gama TRACTION MAX. Los productos han sido reformulados para cumplir con las mayores exigencias de oxidación que se solicita a los productos categorizados como ACEA E7.



TRACTION MAX 10W40

Lubricante formulado con tecnología sintética, válido para motorizaciones Euro V y anteriores con EGR y SCR que no equipen DPF.

Recomendado para flotas mixtas, protege el motor bajo las más severas condiciones de servicio: transportes, obras públicas, canteras...



ACEA E7; API CI-4; MAN M 3275-1; MB-Approval 228.3; Volvo VDS-3; Renault RLD-2; Mack EO-N; Detroit Diesel DDC93K215; Cummins CES 20078; MTU Type 2; Deutz DQC III-10; CAT ECF-2; JASO DH-1; GLOBAL DHD-1

TRACTION MAX 15W40

Lubricante formulado con bases Premium, válido para motorizaciones Euro V y anteriores con EGR y SCR que no equipen DPF.

Ofrece una excelente protección del motor en autobuses, camiones y maquinaria de obra pública de constructores europeos y americanos.



ACEA E7; API CI-4; MAN M 3275-1; MB-Approval 228.3; Volvo VDS-3; Renault RLD-2; Mack EO-N; Detroit Diesel DDC93K215; Cummins CES 20078; MTU Type 2; Deutz DQC III-10; CAT ECF-2; JASO DH-1; GLOBAL DHD-1

TRACTION MAX 20W50

Lubricante mineral apto para su uso en motorizaciones Euro IV y anteriores, no equipadas con DPF.

Producto válido para todo tipo de vehículos pesados y furgonetas en servicio urbano e interurbano. Especial para maquinaria de obras públicas y minería.

- API CH-4; MAN M 3275-1; MB 228.3; Volvo VDS-2; Renault RD-2; Mack EO-M Plus; Cummins CES 20077; MTU Type 2; Deutz DQC II-05; CAT ECF-1a



TRACTION

Cepsa oferta esta gama de productos para la lubricación de motorizaciones EURO IV y anteriores cuyos requerimientos técnicos son menos severos.



TRACTION 15W40

Lubricante mineral para la lubricación de motorizaciones EURO III y anteriores (sin DPF) que operen en servicio urbano e interurbano, con alta presencia de polvo y contaminantes en el aire.

Producto que proporciona periodos de drenaje estándar y una óptima detergencia y dispersancia en el motor.

- ACEA E2; MAN M 271; MB 228.1; Volvo VDS; Mack EO-M; Cummins CES 20076; MTU Type 1; CAT ECF-1a

TRACTION 25W60

Lubricante mineral de alto rendimiento y alta viscosidad, destinado a motorizaciones que por altas exigencias de uso en climas cálidos o por su alto kilometraje presenten holguras que provoquen un alto consumo de aceite.

- API CF/SF; CCMC D2; CAT TO-2; ALLISON C3

TRACTION SAE 30-40-50-60

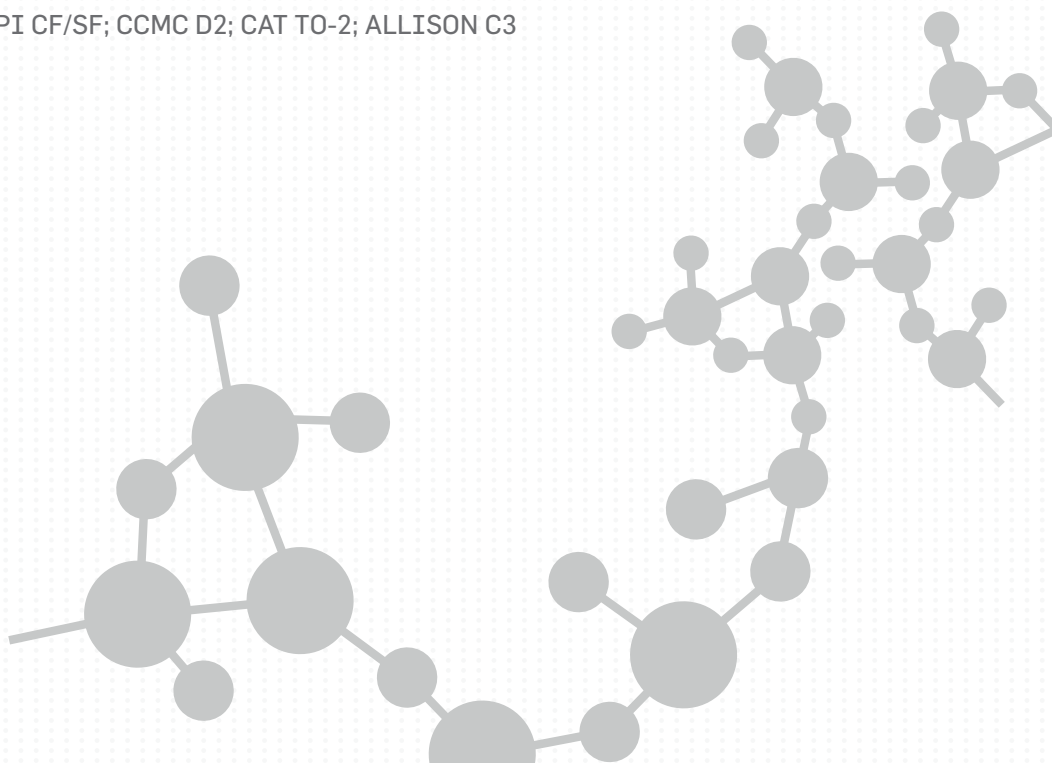

Lubricante mineral monogrado de alto rendimiento, formulado con bases de primer refino de muy alta calidad y aditivos rigurosamente seleccionados. Eficaz control de los depósitos y desgastes.

- API CF/SF; CCMC D2; CAT TO-2; ALLISON C3



03 LUBRICANTES PARA TRANSMISIONES

PRODUCTO	USOS	ESPECIFICACIONES	DESCRIPCIÓN
ATF 4000 S 	Transmisiones automáticas	<ul style="list-style-type: none"> •Voith 150.014524.xx •ZF TE-ML 14C/20C •MAN 339 Type Z3/Z12/V2 •MB-Approval 236.9 •VOLVO 97341 	<p>Lubricante 100% sintético de alta calidad para transmisiones automáticas operando en condiciones muy severas y de largo periodo de cambio.</p> <p>También es adecuado para su utilización en servotransmisiones y sistemas hidráulicos industriales.</p>
ATF 3000 S 	Transmisiones automáticas	<ul style="list-style-type: none"> •G. Motors DIII-H •ZF TE-ML 03D/04D/14B/17C/20B/25B - ZF000386 •Voith 55.6336.xx •MB-Approval 236.9 •Ford MERCON V •VOLVO 97341 •ALLISON TES-295 •ALLISON C-4 •MAN 339 Type Z2/V2/Z11 	<p>Aceite sintético de alta calidad para transmisiones automáticas operando en condiciones severas. También es adecuado para su utilización en servotransmisiones y sistemas hidráulicos industriales.</p>
ATF 2000 S 	Transmisiones automáticas	<ul style="list-style-type: none"> •G. Motors DIII-H/G •ZF TE-ML 03D/04D/14A/17C - ZF000670 •VOITH 55.6335.xx (ex G-607) •MB-Approval 236.9 •VOLVO 97341 •Ford MERCON •CAT TO-2 (Nivel) •MAN 339 Type Z1/V1/L1 •ALLISON C-4 	<p>Aceite semisintético para transmisiones automáticas y servotransmisiones de acuerdo a las exigencias de los constructores de vehículos y transmisiones europeos. Especial para aquellas aplicaciones donde el constructor preconiza un fluido tipo G. Motors DIII-H o DIII-G.</p>
ATF 70	Transmisiones automáticas	<ul style="list-style-type: none"> •G. Motors DII-D •ZF TE ML 04D/14A ZP - ZF00193921 •VOITH 55.6335.xx (ex G-607) •MB-Approval 236.9 •ALLISON C-4 •CAT TO-2 •MAN 339 V1/Z1 •GM Tipo A Sufijo A 	<p>Aceite lubricante fabricado con bases especialmente seleccionadas y un potente paquete de aditivos para su utilización en cajas de cambio que requieran la especificación General Motors DII-D.</p>
CEPSA TRANSMISIONES Z5 FE+LD 75W80 	Transmisiones manuales	<ul style="list-style-type: none"> •API GL-4 •ZF TE-ML 01E/02E/16P - ZF 00240 •MAN 341 Type Z5 •MB 235.28 	<p>Aceite lubricante 100% sintético multigrado universal desarrollado para cajas de cambio manual de última generación que funcionan en condiciones severas, a altas cargas y altas temperaturas.</p> <p>El producto es formulado con tecnología de alta calidad que proporciona muy largos periodos de cambio en los equipos donde es utilizado así como propiedades economizadoras de combustible.</p>

PRODUCTO	USOS	ESPECIFICACIONES	DESCRIPCIÓN
CEPSA TRANSM. FE+LD 75W80 	Transmisiones manuales	<ul style="list-style-type: none"> •API GL-4 •ZF TE-ML 01L/02L/16K – ZF 000472 •Renault / DAF / IVECO •MIL-PRF-2105 •VOLVO 97307 •EATON Europe (300.000 km ó 3 años) •MAN 341 Z-4 	Aceite lubricante sintético de alto rendimiento para cajas de cambio manuales de última generación fuertemente cargadas. Debido a las excepcionales cualidades de sus componentes es recomendado para intervalos de drenaje extendidos y como aceite “economizador de combustible”.
CEPSA TRANSMISIONES MBT 75W90 	Transmisiones manuales	<ul style="list-style-type: none"> •API GL-4 •MB-Approval 235.11 	Aceite lubricante 100% sintético de alto rendimiento para cajas de cambio manuales especialmente desarrollado para los vehículos ACTROS de Mercedes Benz. Debido a las excepcionales cualidades de sus componentes es recomendado para intervalos de drenaje extendidos y como aceite “economizador de combustible”.
CEPSA TRANSMISIONES 80W90	Transmisiones manuales	<ul style="list-style-type: none"> •API GL-4 •ZF TE-ML 16A/17A/19A – ZF 000023 •MAN 341 E1/ Z2 •MB 235.1 	Lubricante mineral, fabricado con bases hidrogenadas de alta calidad, desarrollado para la lubricación de engranajes en transmisiones de automoción (cajas de cambio, diferenciales, mandos finales).
CEPSA TRANSM. EP FE+LD 75W90 	Ejes y diferenciales	<ul style="list-style-type: none"> •API GL-5 / GL-4 / MT-1 •MIL-PRF-2105E (SAE J2360 approval) •ZF TE-ML 02B/05A/12L/12N/16F/17B/19C/21A - ZF000086 •MAN 341 Type Z2 •MAN 342 S1 •SCANIA STO 1:0 box •Eaton Long Drain (300.000 Km.) •MB-Approval 235.8 	Aceite lubricante 100% sintético multigrado universal tipo extrema presión (EP) para puentes traseros (Axles) que precisan un aceite de mayor eficacia en duración y fricción que los aceites tradicionales utilizados para esta aplicación. Especialmente recomendado para mejorar las prestaciones de los EP SAE 80W-90 por su mayor rango de temperaturas.
CEPSA TRANSMISIONES EP 80W90/85W140	Ejes y diferenciales	<ul style="list-style-type: none"> •API GL-5 •ZF TE-ML 05A/12E/16B/17B/19B - ZF000084 (80W-90) •ZF TE-ML 05A/12E/16D21A - ZF000085 (85W-140) •MIL-L-2105-D •MAN 342 Type M2 (80W90) 	Lubricante mineral formulado para la lubricación de cajas de cambio manuales y engranajes automotivos, donde se requieran prestaciones de extrema presión (EP), buena fluidez a bajas temperaturas, y una viscosidad que permita el soporte de alta carga e impacto de choque.

PRODUCTO	USOS	ESPECIFICACIONES	DESCRIPCIÓN
CEPSA TRANSMISIONES EP 90	Ejes y diferenciales	<ul style="list-style-type: none"> •API GL-5 •MIL-PRF-2105-E •ZF TE-ML 16C/17B/19B/21A - ZF000097 •MB-Approval 235.0 •MAN 342 Type M1 •Volvo 97310 	Lubricante mineral para la lubricación de cajas de cambio manuales, diferenciales y, en general, engranajes de transmisiones automotivas, que requieran propiedades de extrema presión (EP).
CEPSA AURIGA LS PLUS 80W90	Agrícola/Obra pública	<ul style="list-style-type: none"> •API GL-5 •MIL-PRF-2105 •ZF TE-ML 05C/12C/21C ZP -ZF001050 	Lubricante especialmente formulado para la lubricación de diferenciales donde se requieren aceites con características de deslizamiento limitado.
CEPSA AURIGA TE 85	Agrícola/Obra pública	<ul style="list-style-type: none"> •API GL-4 •MF M1135 •FORD M2C 86 B 	Aceite tipo UTTO formulado para cumplir los requerimientos de la especificación FORD M2C 86B para sistemas hidráulicos y frenos sumergidos en baño de aceite. Cumple la especificación MASSEY FERGUSON MF 1135.
CEPSA AURIGA TE 55 10W30	Agrícola/Obra pública	<ul style="list-style-type: none"> •API GL-4 •ALLISON C3-C4 •CAT TO-2 •MF M1145/1143/ 1141/1135 •ZF TE-ML 03E/05F 17E/21F •VOLVO 97303 (WB 101) •CHN MAT 3525 •FNHA-2C-201.00 (FORD M2C-134D) •KUBOTA UDT 	Aceite tipo UTTO formulado para satisfacer los requerimientos de equipos agrícolas modernos. Apto para su utilización en frenos húmedos, sistemas hidráulicos, embragues y convertidores de par.
CEPSA AURIGA TA 40	Agrícola/Obra pública	<ul style="list-style-type: none"> •SAE 10W •ALLISON C3 •CATERPILLAR TO-2 	El aceite CEPSA AURIGA TA-40 está especialmente formulado para su utilización en convertidores de par y transmisiones hidráulicas que requieran un fluido de esta naturaleza.

PRODUCTO	USOS	ESPECIFICACIONES	DESCRIPCIÓN
CEPSA TRANSMISIONES TO-4 SAE 10	Obra pública	<ul style="list-style-type: none"> •CAT TO-4 •ALLISON C-4 •KOMATSU MICRO CLUTCH 	Lubricante especialmente recomendado en transmisiones, convertidores de par, cajas de transferencia y mandos finales.
CEPSA TRANSMISIONES TO-4 SAE 30	Obra pública	<ul style="list-style-type: none"> •CAT TO-4 •ALLISON C-4 •KOMATSU MICRO CLUTCH 	Lubricante especialmente recomendado en transmisiones, convertidores de par, cajas de transferencia y mandos finales.
CEPSA TRANSMISIONES TO-4 SAE 50	Obra pública	<ul style="list-style-type: none"> •CAT TO-4 •ALLISON C-4 •KOMATSU MICRO CLUTCH 	Lubricante especialmente recomendado en transmisiones, convertidores de par, cajas de transferencia y mandos finales.
CEPSA TRANSMISIONES FD1 SAE 60	Obra pública	<ul style="list-style-type: none"> •CAT FD-1 	<p>Lubricante especialmente recomendado en ejes diferenciales y mandos finales que requieran la especificación CATERPILLAR FD-1, que no contengan material de fricción (al menos que se especifique) y que trabajen en situaciones de cargas extremadamente elevadas y en aplicaciones donde las altas temperaturas de trabajo exijan la utilización de un aceite de estas características.</p> <p>Este aceite no está recomendado para su utilización en motores, cajas de transmisión o sistemas hidráulicos.</p>

04 LUBRICANTES RECOMENDADOS PARA CADA PUNTO DE ENGRASE

CARTER DEL MOTOR

TRACTION PRO LS 5W30
TRACTION PRO LS 10W40
TRACTION ADVANCED LE 5W30
TRACTION ADVANCED LE 10W40
TRACTION ADVANCED LE 10W30
TRACTION ADVANCED LS 10W30
TRACTION ADVANCED LS 15W40
TRACTION ADVANCED LD 10W40
TRACTION MAX 10W40
TRACTION MAX 15W40

DIFERENCIALES Y EJES

TRANSMISIONES EP FE+LD 75W90
TRANSMISIONES EP 80W90
TRANSMISIONES EP 90
TRANSMISIONES EP 85W140

PUNTOS DE ENGRASE

CEPSA ARGA COMPLEX LITIO EP
CEPSA ARGA LITIO 2 MOLY
CEPSA ARGA LITIO EP-2

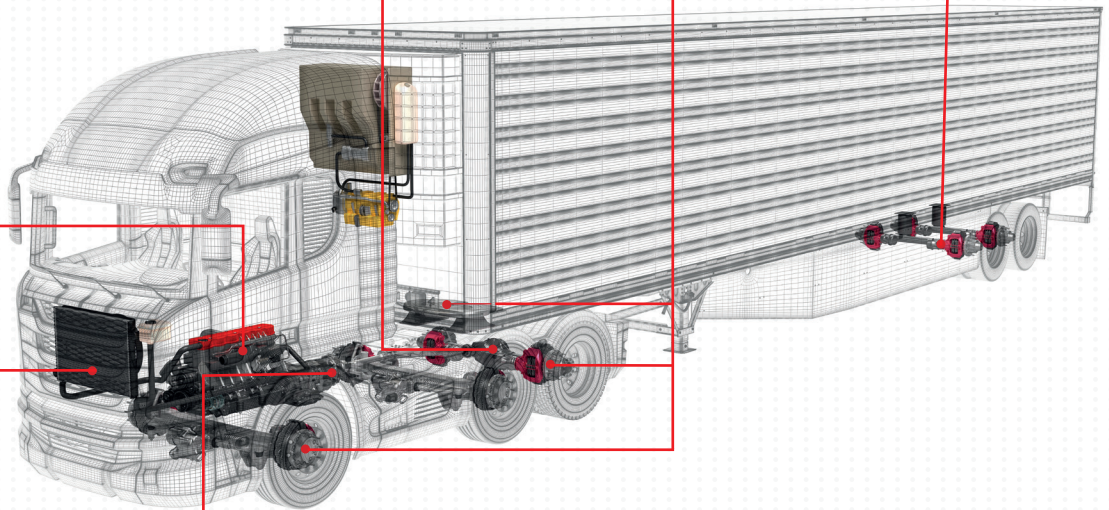

SISTEMA DE REFRIGERANTE

XTAR SUPER COOLANT SI-OAT 50%
CEPSA SUPER COOLANT SI-OAT 50%
CEPSA SUPER COOLANT 50%
XTAR SUPER COOLANT HYBRID NF 50 %

TRANSMISIONES (AUTOMÁTICA)

ATF 4000 S
ATF 3000 S
ATF 2000 S
ATF 70

TRANSMISIONES (MANUAL)

TRANSMISIONES EP FE+LD 75W90
TRANSMISIONES Z5 FE+LD 75W80
TRANSMISIONES FE+LD 75W80
TRANSMISIONES MBT 75W80
TRANSMISIONES 80W90

DIFERENCIALES Y EJES

TRANSMISIONES EP FE+LD 75W90
TRANSMISIONES EP 80W90
TRANSMISIONES EP 90
TRANSMISIONES EP 85W140

TRANSMISIONES (AUTOMÁTICA)

ATF 4000 S
ATF 3000 S
ATF 2000 S
ATF 70

SISTEMA DE REFRIGERANTE

XTAR SUPER COOLANT SI-OAT 50%
CEPSA SUPER COOLANT SI-OAT 50%
CEPSA SUPER COOLANT 50%
XTAR SUPER COOLANT HYBRID NF 50%

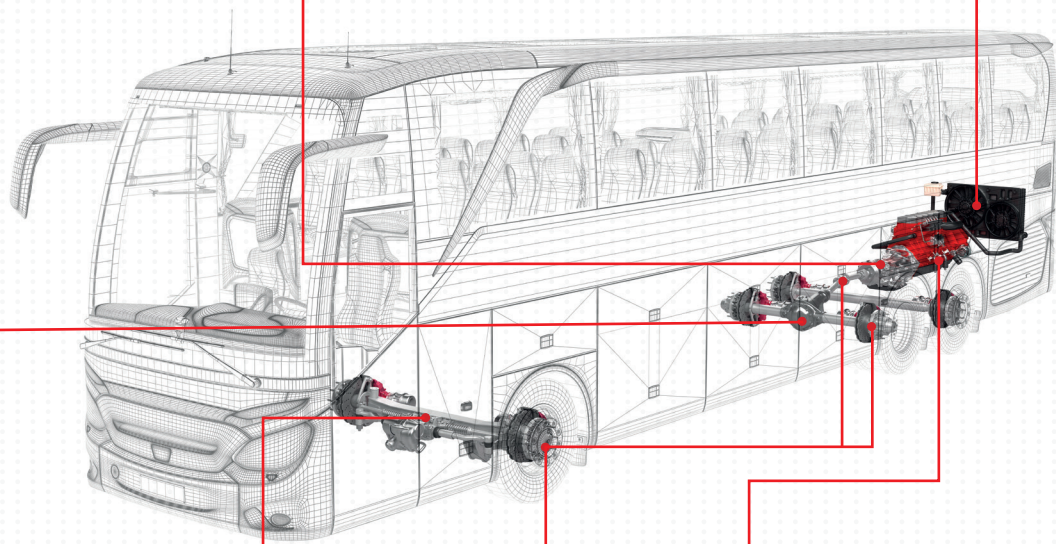

TRANSMISIONES (MANUAL)

TRANSMISIONES EP FE+LD 75W90
TRANSMISIONES Z5 FE+LD 75W80
TRANSMISIONES FE+LD 75W80
TRANSMISIONES MBT 75W80
TRANSMISIONES 80W90

PUNTOS DE ENGRASE

CEPSA ARGAL COMPLEX LITIO EP
CEPSA ARGAL LITIO 2 MOLY
CEPSA ARGAL LITIO EP-2

CARTER DEL MOTOR

TRACTION PRO LS 5W30
TRACTION PRO LS 10W40
TRACTION ADVANCED LE 5W30
TRACTION ADVANCED LE 10W40
TRACTION ADVANCED LE 10W30
TRACTION ADVANCED LS 10W30
TRACTION ADVANCED LS 15W40
TRACTION ADVANCED LD 10W40
TRACTION MAX 10W40
TRACTION MAX 15W40

05 REFRIGERANTES

CEPSA SUPER COOLANT 35%, 50% Y PURO

Refrigerante de larga duración fabricado a base de etilenglicol y un moderno paquete de inhibidores de corrosión de tecnología orgánica de baja toxicidad y respetuoso con el medio ambiente. Proporciona una completa protección a todos los componentes del circuito de refrigeración de los motores de combustión interna. Exento de aminas, nitritos, fosfatos, silicatos y boratos.

Color: violeta fluorescente.



DILUCIÓN SUPER COOLANT PURO	TEMPERATURA DE PROTECCIÓN
35%	-19º C
40%	-27º C
50%	-37º C

NIVELES DE CALIDAD		
UNE 26.361.88/1	SAE J-1034	ASTM D3306/D4656/D4985
JASO M325	NATO S-759	VW TL 774 D/F (G-12+)
MAZDA/MITSHUBISHI	MERCEDES 325.3	RENAULT 41-01-001S type D
MAN 324 type SNF	SCANIA	VOLVO 128 6083/002
CATERPILLAR	KOMATSU	JOHN DEERE JDMH5
MTU MTL 5048	DEUTZ-MWM	ULSTEIN- BERGEN
BS 6580	FORD WSS-M97B44-D/E	JENBACHER TA 1000-0201
OPEL/GM 6277M (+B040 1065)	TATA MOTORS	WÄRTSILÄ 32-9011



CEPSA SUPER COOLANT Si-OAT 50%

Refrigerante-anticongelante en base monoetilenglicol y un exclusivo paquete de inhibidores de corrosión basado en una combinación de sales de ácidos orgánicos y silicatos evitando así la corrosión y siendo respetuosos con el medio ambiente. Indicado como refrigerante-anticongelante diluido de uso directo para todo el mercado de automoción y vehículo industrial.

NIVELES DE CALIDAD		
VW TL 774G (G12++)	MAN 324 Typ.Si-OAT	AS 2108-2004
ÖNORM V5123	BS 6580:2010	ASTM D 4985
CUNA NC 956-16	CUMMINS CES 14603	ASTM D 3306
JIS K 2234:2006	SCANIA TB 1451	ASTM D 6210
SANS 1251: 2005	SAEJ1034	SH 0521-1999
MB 326.5 (diluido)	PORSCHE (modelos desde 1996)	

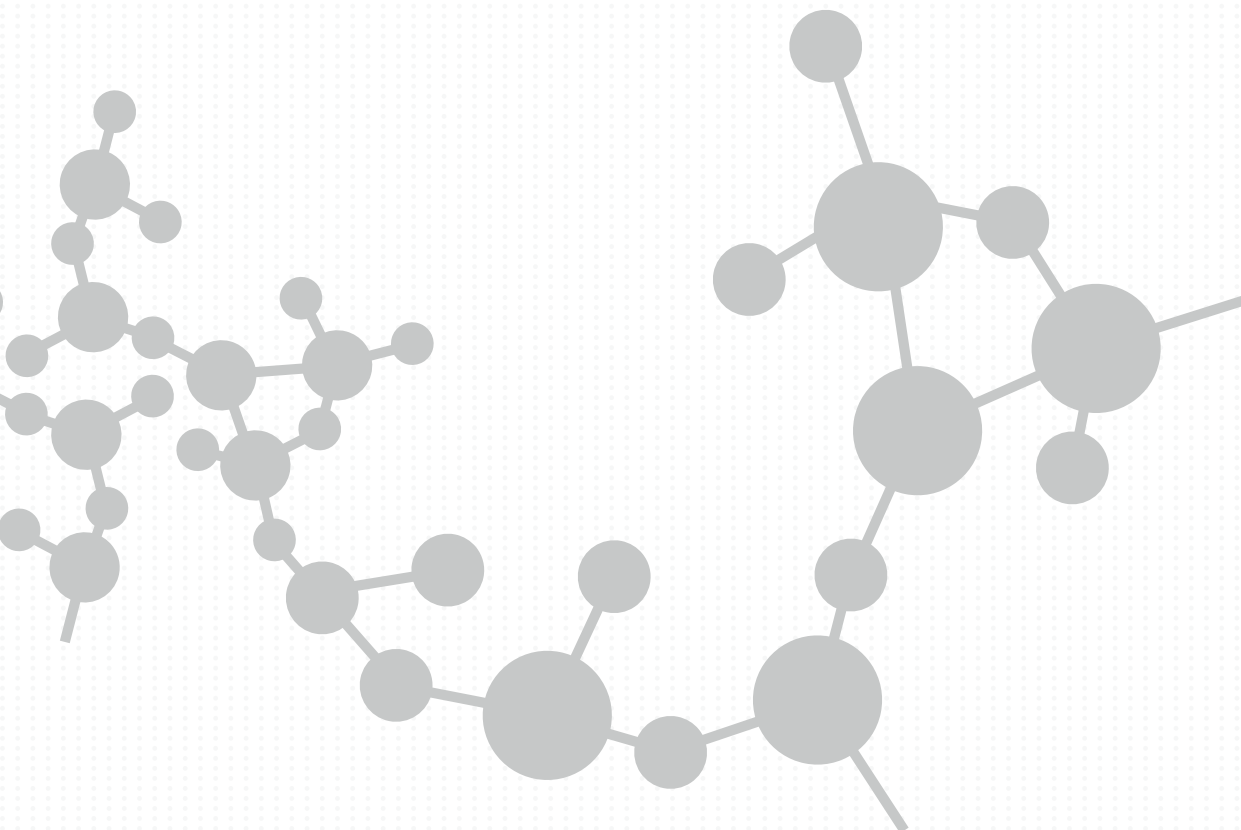

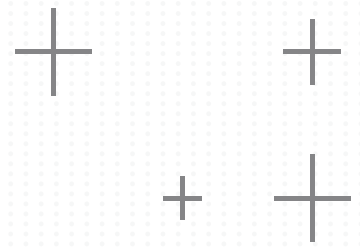

XTAR SUPER COOLANT SI-OAT 50% y PURO

Refrigerante en base monoetilenglicol de nueva generación "Lobrid". Contiene un exclusivo paquete de inhibidores de corrosión basado en una combinación de sales de ácidos orgánicos y silicatos estabilizados que proporcionan una protección de larga duración a todos los componentes del circuito de refrigeración. Recomendado para motores de avanzada tecnología, incluidos motores EURO VI, donde es muy importante la protección del aluminio a alta temperatura. Libre de nitritos, aminas, fosfatos y boratos.
Color: rosa fluorescente.

DILUCIÓN XTAR SUPER COOLANT SI-OAT	TEMPERATURA DE PROTECCIÓN
33%	-19° C
40%	-27° C
50%	-37° C

HOMOLOGACIONES				
VW TL 774 G (G12++)	MAN 324 Typ. Si-OAT	MB- Approval 325.5 (concentrado)	MB- Approval 325.6 (concentrado)	MB- Approval 326.5 (diluido)

NIVELES DE CALIDAD				
AS 2108-2004	ASTM D 4985	ASTM D 3306	ASTM D 6210	SAEJ1034
ÖNORM V5123	CUNA NC 956-16	JIS K 2234:2006	SANS 1251: 2005	SH 0521-1999
BS 6580:2010	CUMMINS CES 14603	SCANIA TB 1451	PORSCHE (modelos desde 1996)	

XTAR SUPER COOLANT HYBRID NF 50%

Refrigerante en base monoetilenglicol de tecnología híbrida. Contiene una exclusiva mezcla de inhibidores de corrosión orgánicos e inorgánicos que proporcionan una protección de larga duración a todos los componentes del circuito de refrigeración de los motores de combustión interna.

HOMOLOGACIONES	
MAN 324 Typ. NF	MB-Approval 325.0
GE Jenbacher TA-Nr. 1000-0201	DEUTZ DQC CA-14

NIVELES DE CALIDAD				
VW TL 774-C	BMW N 600 69.0	SAAB 690 1599	SMART (MB)	MINI (BMW)
TESLA (Since 2013)	MTU MTL 5048	VAN HOOL	VOLVO CAR 1286083 Issue 002	ZASTAVA

ESPECIFICACIONES

Estándares

Fabricantes / DEMS

PRODUCTO	ACEA	API	JASO*	MERCEDES BENZ	MAN	VOLVO RENAULT MAACK	SCANIA	DETROIT DIESEL	CUMMINS	MTU	DEUTZ	CATERPILLAR*	DAF*	OTROS*
TRACTION PRO LS 5W30	E6/E9/ E4/E7	CK-4	DH-2	228.52	3677/3775 3477/3271-1 ^a	VDS-4.5 RLD-3 EOS-4.5	LDF-4	93K222*	20086*	3.1*	IV-18 LA*	ECF-3	Extended Drain	Iveco
TRACTION PRO LS 10W40	E6/E9/ E4/E7	CJ-4	DH-2	228.51	3477/3575/3271-1 ^a	VDS-4 RLD-3 EO-0-PP	Low Ash	93K218	20081	3.1	IV-10 LA	ECF-3	Extended Drain	Iveco
TRACTION ADVANCED LE 5W30	E6/E9/E7	CK-4	DH-2	228.52	3677/3775 3477/3271-1 ^a	VDS-4.5 RLD-3 EOS-4.5	Low Ash	93K222*	20086*	3.1*	IV-18 LA*	ECF-3	Extended Drain	Iveco 18-180.4 T1.5 E9 Ford WSS-M2C213-A
TRACTION ADVANCED LE 10W40	E6/E9/E7	CJ-4	DH-2	228.51	3477/3271-1 ^a	VDS-4 RLD-3 EO-0-PP	Low Ash	93K218*	20081*	3.1*	IV-10 LA*	ECF-3		
TRACTION ADVANCED LE 10W30	E6/E9/E7	CK-4	DH-2	228.51	3677/3775 3477/3271-1 ^a	VDS-4 RLD-3 EO-0-PP		93K218*	20081*	3.1*	IV-10 LA*	ECF-3		
TRACTION ADVANCED LS 10W30	E9/E7	CK-4	DH-2	228.31	3775 3575 ^a	VDS-4.5 RLD-3 EOS-4.5		93K222*	20086*	2.1*	III-10 LA*	ECF-3		Ford WSS-M2C171-F1
TRACTION ADVANCED LS 15W40	E9/E7	CK-4	DH-2	228.31	3775 3575 ^a	VDS-4.5 RLD-3 EOS-4.5		93K222	20086	2.1*	III-10 LA*	ECF-3		Ford WSS-M2C171-F1
TRACTION ADVANCED LD 5W30	E4/E7			228.5	3277	VDS-3* RLD-2* EO-N*	LDF-3		20077*	3*	IV-10*	ECF-3	Extended Drain	"Voith Retarder Class B MB 235.28"
TRACTION ADVANCED LD 10W40	E4/E7			228.5	3277	VDS-3 RLD-2 EO-N	LDF-3		20072*	3	III-10		Extended Drain	
TRACTION ADVANCED 10W40	E4/E7	CJ-4		228.5	3377/3277	VDS-3 RLD-2 EO-N		93K215*	20078*	3*	IV-10*			Global DHD-1
TRACTION MAX 10W40	E7	CJ-4	DH-1	228.3	3275-1 ^a	VDS-3 RLD-2 EO-N		93K215*	20078*	2*	III-10*	ECF-2		Global DHD-1
TRACTION MAX 15W40	E7	CJ-4	DH-1	228.3	3275-1 ^a	VDS-3 RLD-2 EO-N		93K215	20078	2	III-10	ECF-2		Global DHD-1
TRACTION MAX 20W50		CH-4		228.3*	3275-1 ^a	VDS-2 ^a RD-2 ^a EO-N+ ^a			20077*	2*	II-05*	ECF-1 ^a		
TRACTION 15W40	E2 ^a			228.1 ^a	271 ^a	VDS ^a EO-M ^a			20076*	1*		ECF-1 ^a		
TRACTION 25W60														Allison C3 CCMC D2
TRACTION SAE 30-40-50-60														Allison C3 CCMC D2

sin filtro de partículas (DPF)

con/sin filtro de partículas (DPF)

*Cumple requerimientos
a Especificación obsoleta

06 POSVENTA

En Cepsa uno de los pilares de la excelencia operaciones que nos define es el **servicio técnico de máxima calidad** que ofrecemos a nuestros clientes.

Formulamos, fabricamos y comercializamos lubricantes de calidad premium y estamos presentes en todo su ciclo de vida. Nuestro equipo técnico **se involucra profundamente en el control y monitorización de los productos**. Ponemos a disposición de los clientes **Cepsa.¡OilMonitor**, un **servicio propio de análisis y diagnóstico de aceites en servicio**. Para ello, disponemos de nuestro **Centro de Investigación**, con más de 12.000 m² y varios laboratorios especializados, entre los que destaca el laboratorio de lubricantes.

Como expertos en lubricación, proporcionamos diferentes servicios de **asesoramiento técnico particularizado**. Además, **nuestro equipo de ingenieros especialistas** realiza visitas técnicas, con el objetivo de elaborar un informe minucioso, donde se investigan las causas de los problemas detectados y se proponen soluciones. Por otra parte, realizamos **cartas y estudios pormenorizados de lubricación** para tus instalaciones industriales o flotas de vehículos y buques.

Para completar la gama de servicios, el equipo de especialistas técnicos de lubricantes ofrece **cursos formativos, conferencias y seminarios** adecuados a cada necesidad.

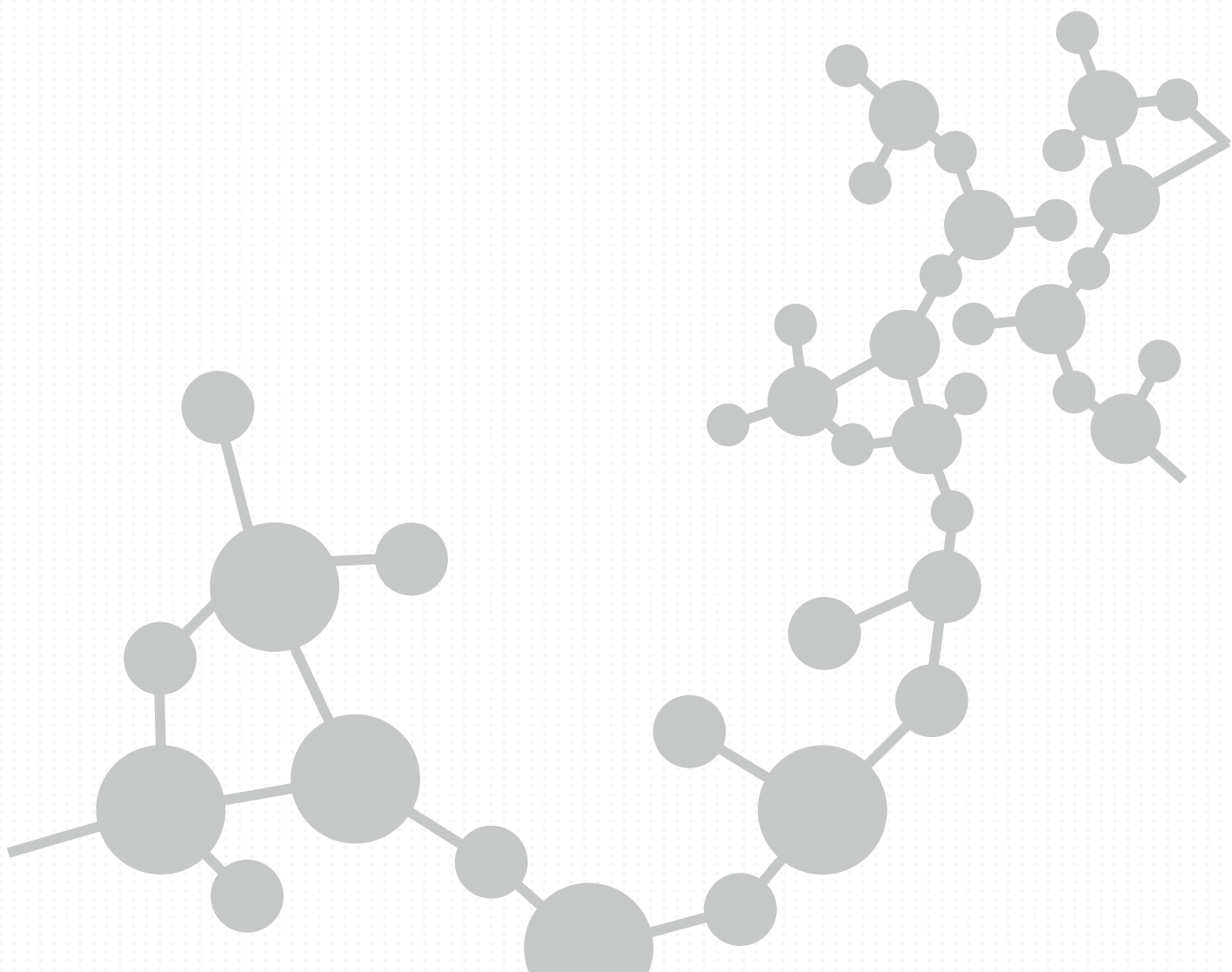



Moeve Client Solutions, S.A.U.

Paseo de la castellana 259A.

28046 Madrid (Spain)

Tel. Att al Cliente /Customer Support:

+34 91 337 75 55

lubricantes@moeveglobal.com

www.moeve.es